



Серия:



PREMIUM

Лист:

Профиль.

Дата:

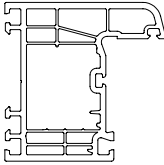
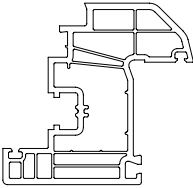
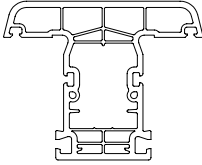
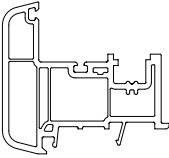
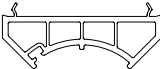
07/2007

Эскиз	Артикул	Наименование	Армирование
	WR 0015	Рама оконная	WV 0051
	WF 0017	Створка оконная	WV 0051
	WK 0015	Импост 88 мм.	WV 0052
	WS 0015	Штульп	WV 0062
	WP 0114	Адаптер эркера	-----
	WG 0011	Штапик 14 мм. (под с/п 32 мм., черный уплотн.)	
	WG 0012	Штапик 14 мм. (под с/п 32 мм., серый уплотн.)	



Серия:



PREMIUM

Лист:

Комплектующие.

Дата:

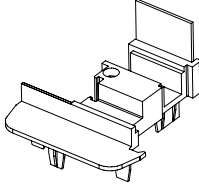
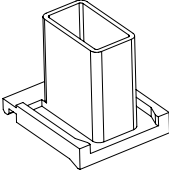
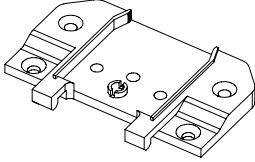
03/2008

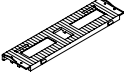
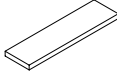
Эскиз	Артикул	Назначение
	WS 0016	Заглушка штульпа (комплект)
	WE 0364	Соединитель импоста пластиковый
	WE 0365	Соединитель импоста металлический
	WA 0047	Уплотнитель центральный
	WA 0048	Заглушка паза
	WE 0162	Фальцевый вкладыш
	WE 0271	Подкладка под с/п 36 x 1 мм.
	WE 0272	Подкладка под с/п 36 x 2 мм.
	WE 0273	Подкладка под с/п 36 x 3 мм.
	WE 0274	Подкладка под с/п 36 x 4 мм.
	WE 0275	Подкладка под с/п 36 x 5 мм.



Серия:

PREMIUM

Лист:

Рама WR 0015.

Дата:

07/2007

Рама WR 0015.

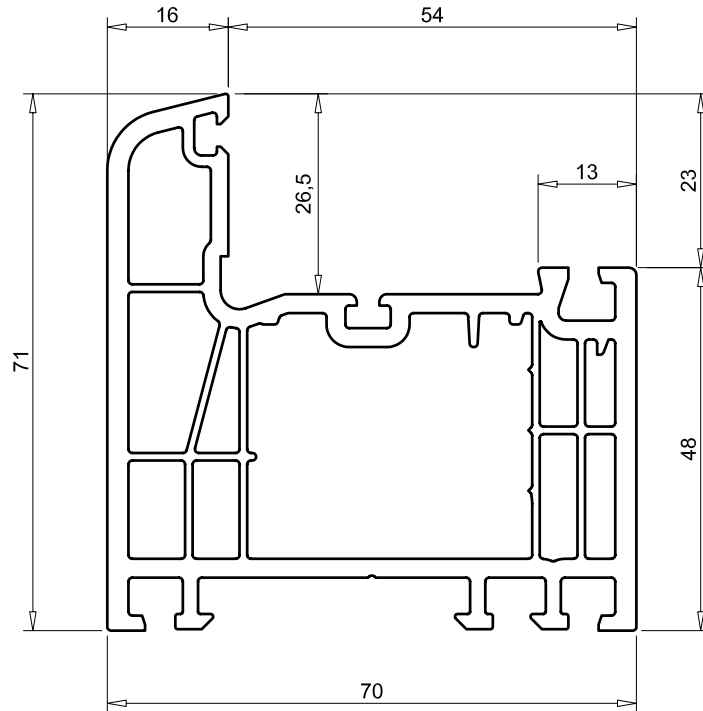

АРМИРОВАНИЕ WV 0051.

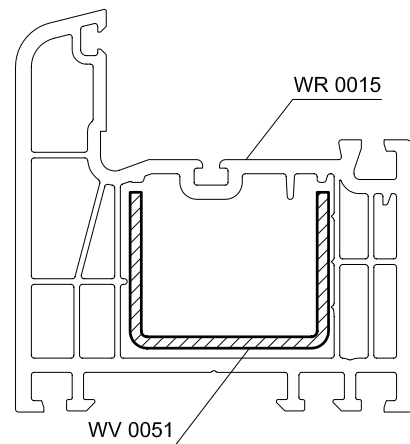
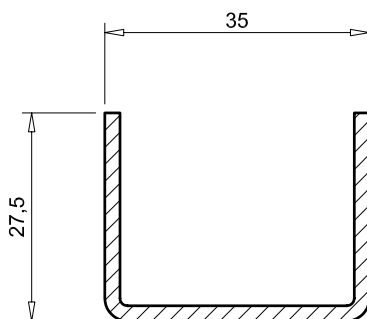



Серия:

PREMIUM

Лист:

Створка WF 0017.

Дата:

07/2007

Створка WF 0017.

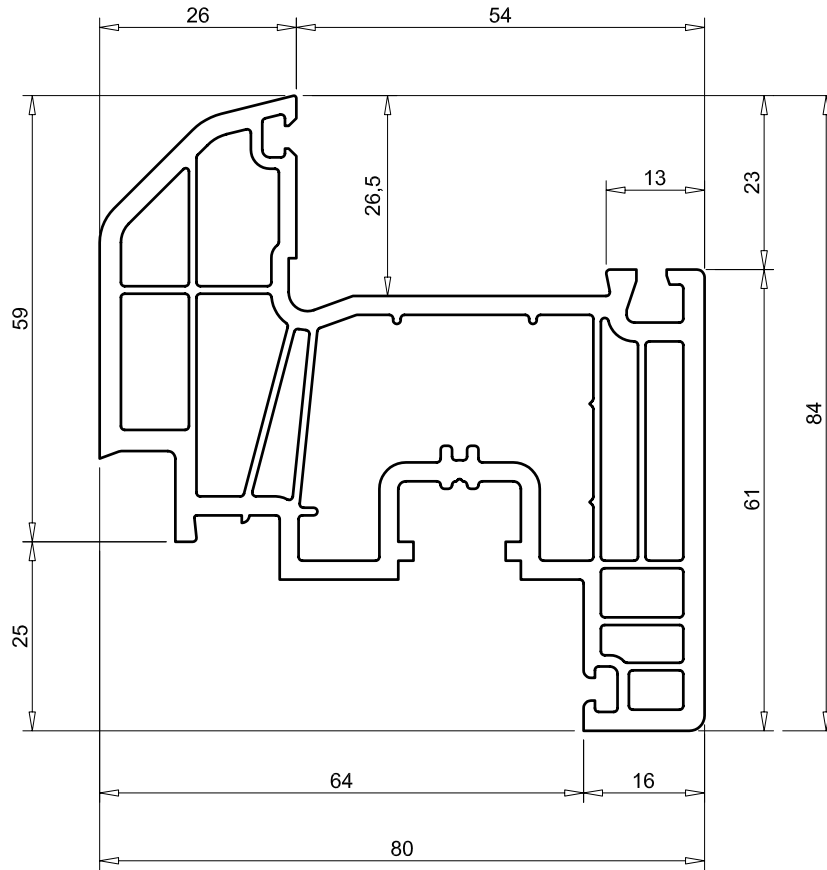

АРМИРОВАНИЕ WV 0051.

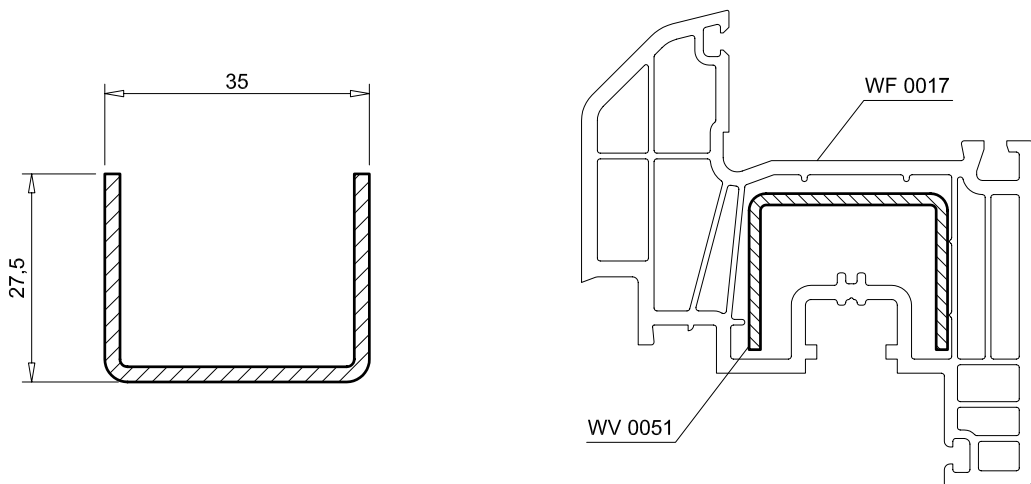



Серия:

PREMIUM

Лист:

Импост WK 0015.

Дата:

07/2007

Импост WK 0015.

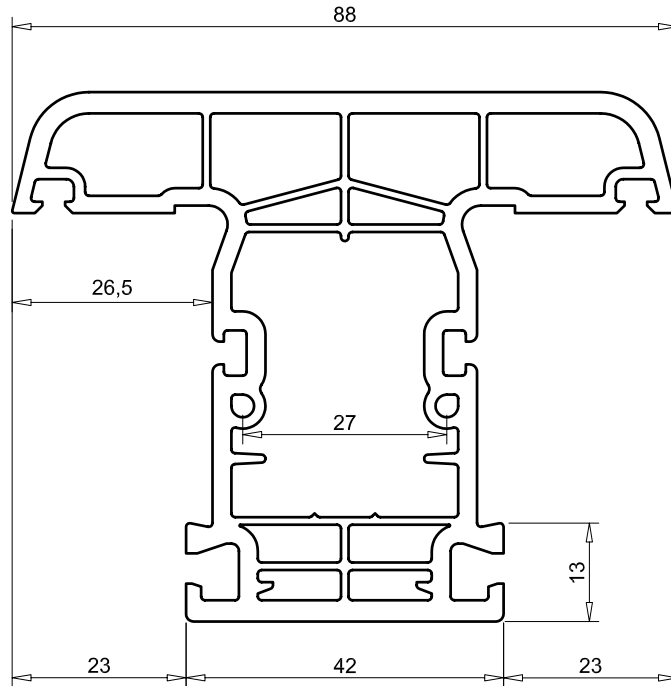

АРМИРОВАНИЕ WV 0052.

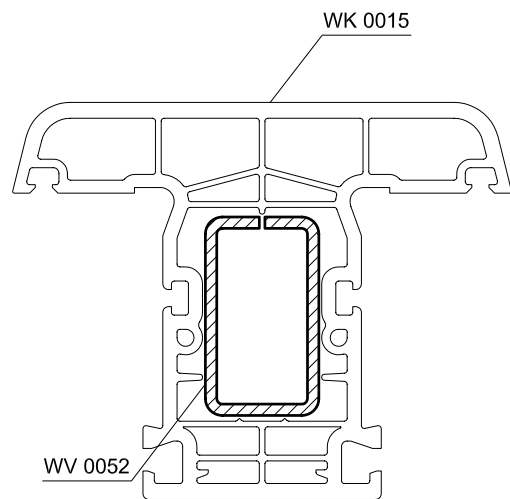
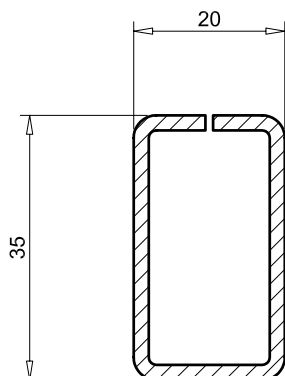



Серия:

PREMIUM

Лист:

Штульп WS 0015.

Дата:

10/2007

Штульп WS 0015.

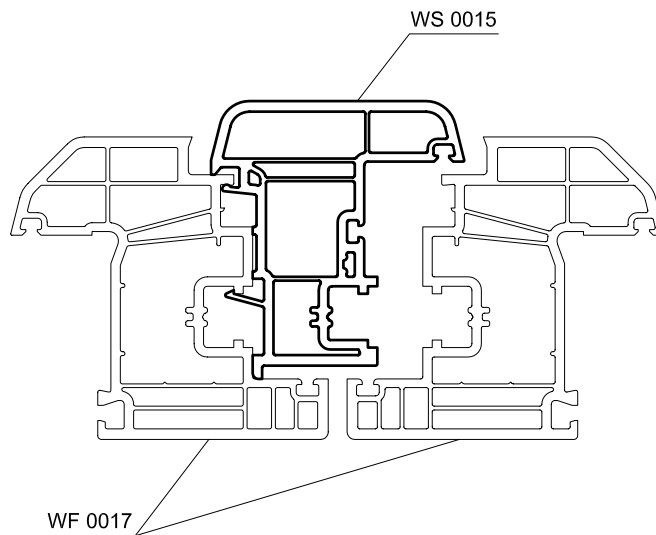
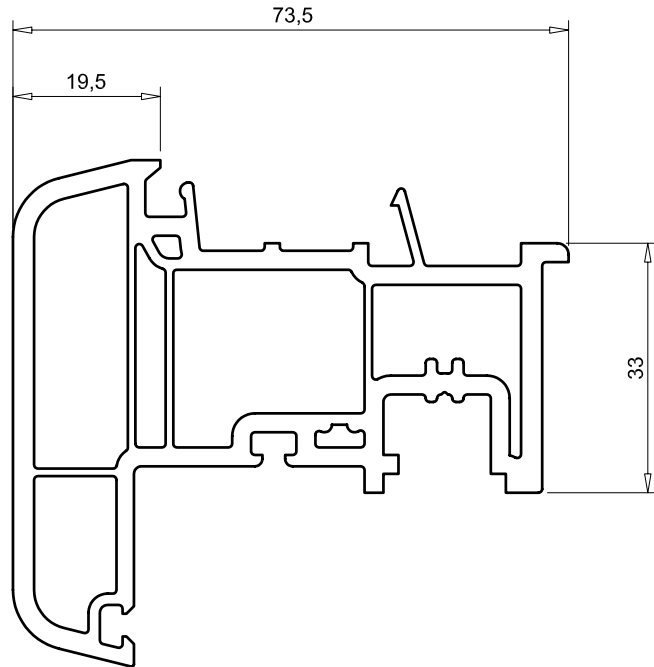



Серия:

PREMIUM

Лист:

Адаптер эркера WP 0114.

Дата:

10/2007

Адаптер эркерного соединителя WP 0114.

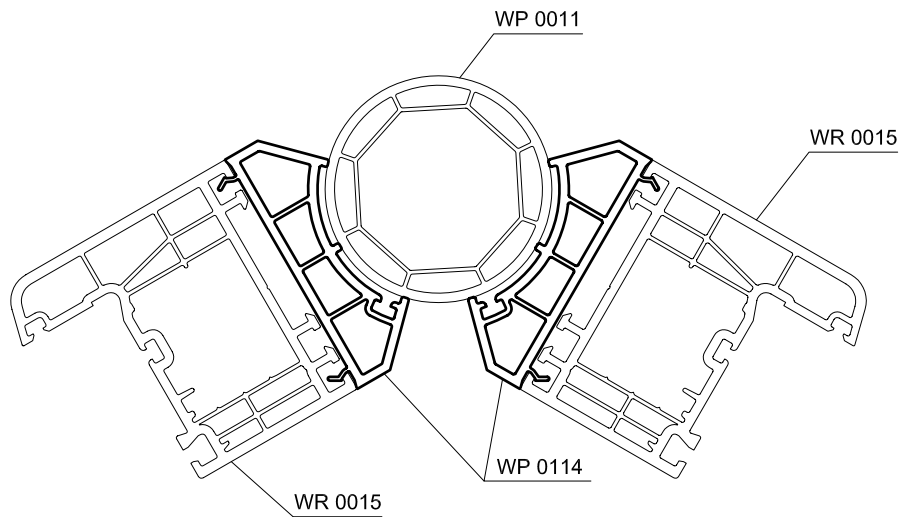
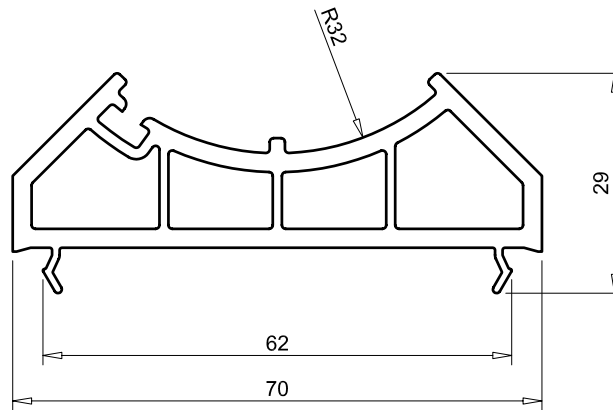



Серия:

PREMIUM

Лист:

Штапик WG 0011 / WG 0012

Дата:

10/2007

Штапик под с/п 32 мм. WG 0011 (черный уплотнитель)

Штапик под с/п 32 мм. WG 0012 (серый уплотнитель)

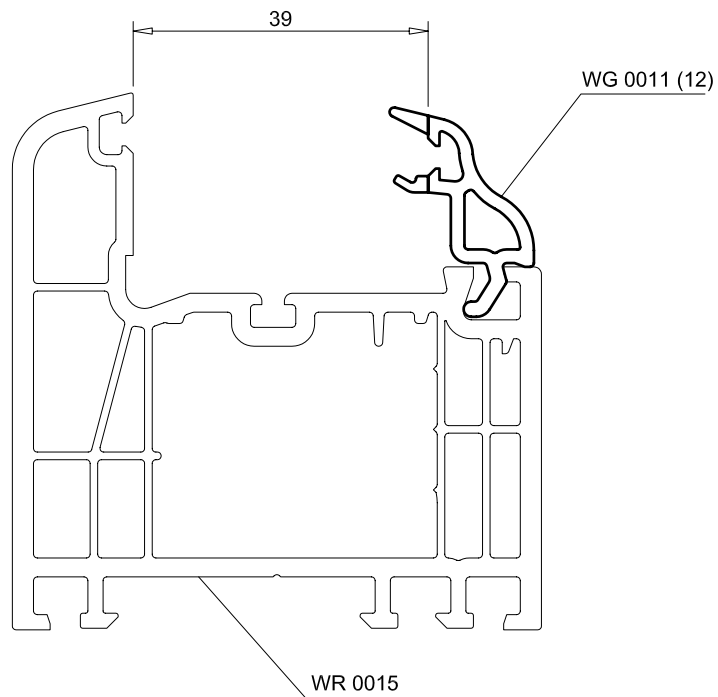
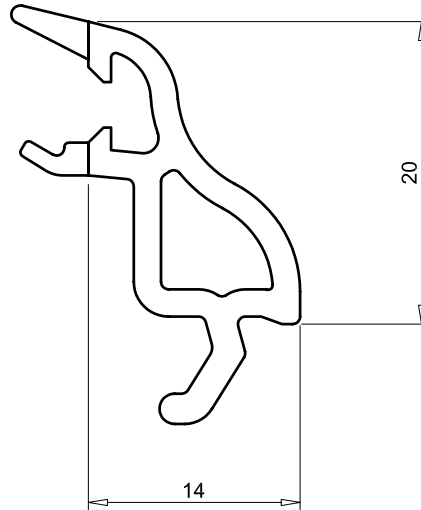

Страница:

08



Серия:

**PREMIUM**

Лист:

**Список сечений.**

Дата:

**03/2007**

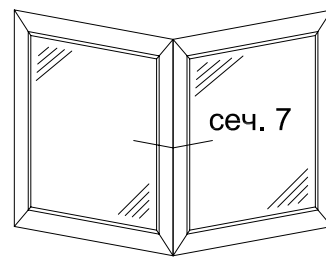
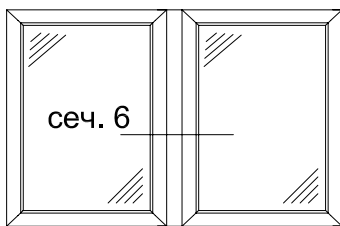
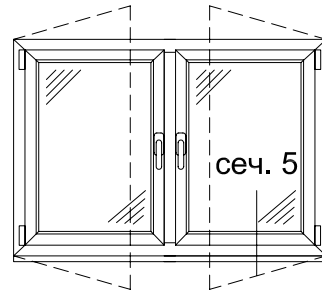
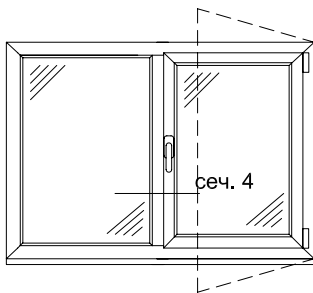
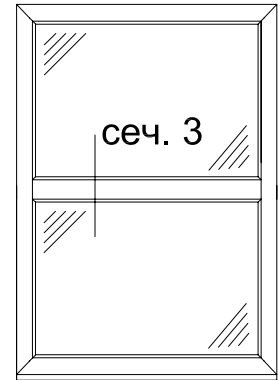
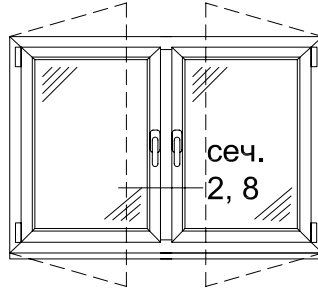
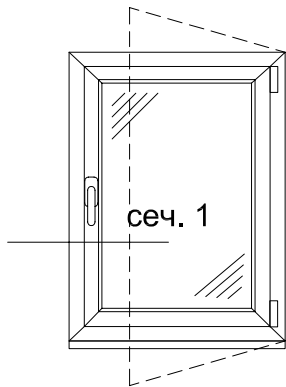



Серия:

**PREMIUM**

Лист:

Основные технологические сборочные размеры.

Дата:

10/2007

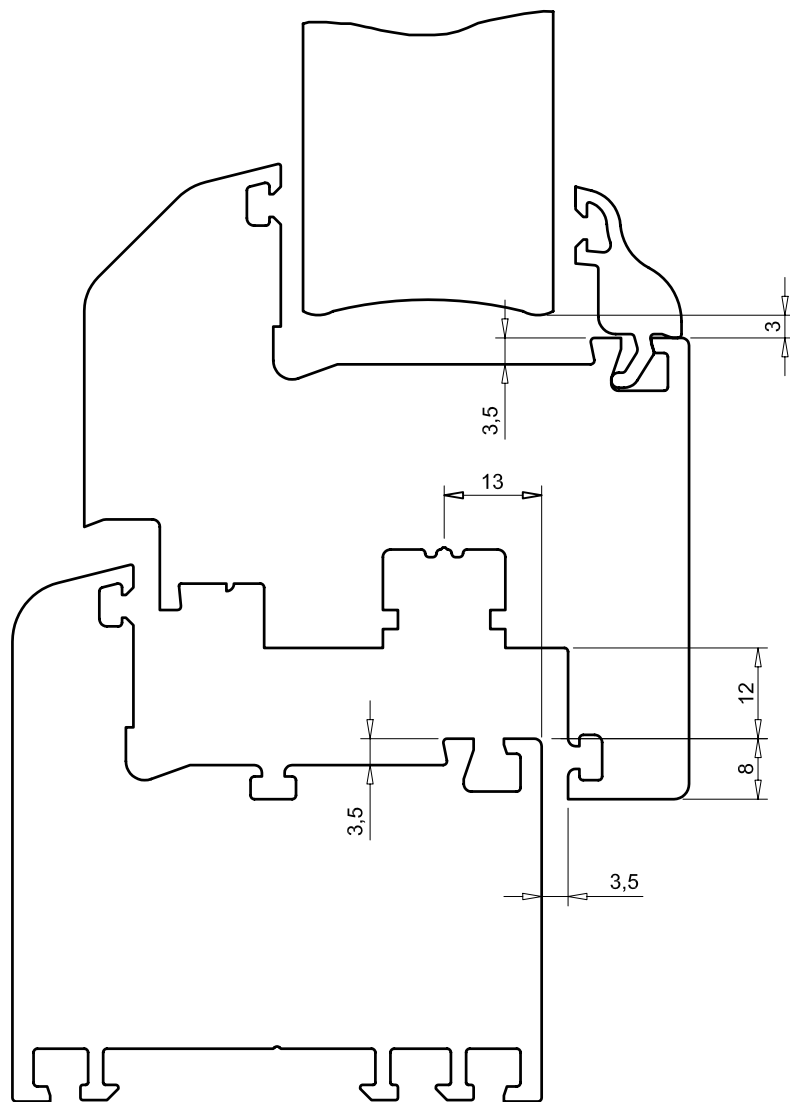
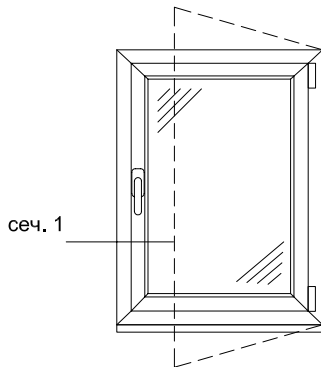

Страница:

10



Серия:

**PREMIUM**

Лист:

**Сечение №2.**

Дата:

**10/2007**

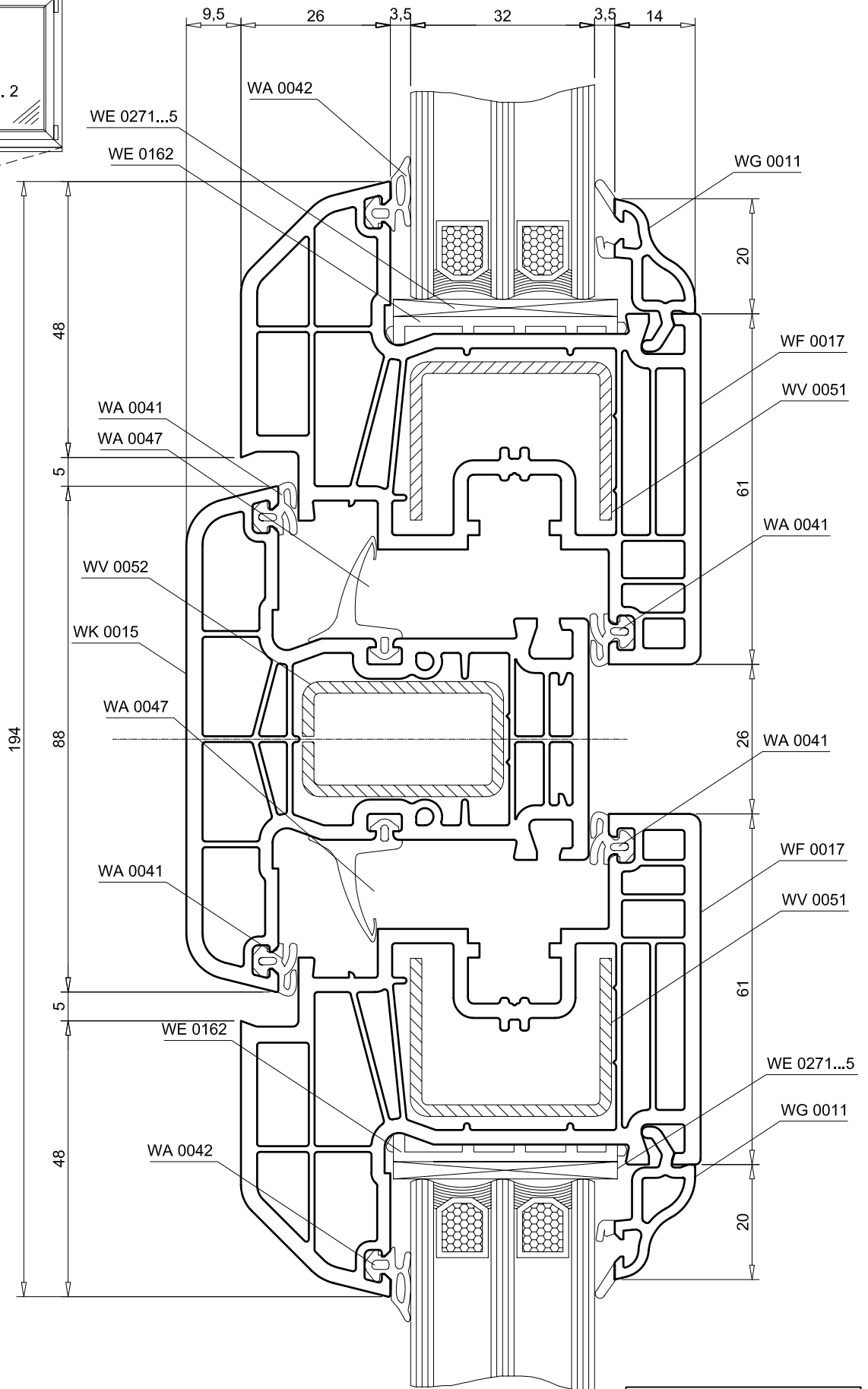
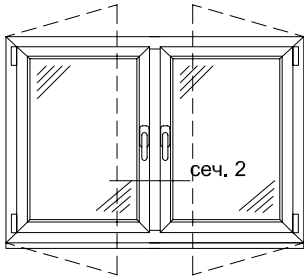

Страница:

**11**



Серия:

PREMIUM

Лист:

Сечение №3.

Дата:

10/2007

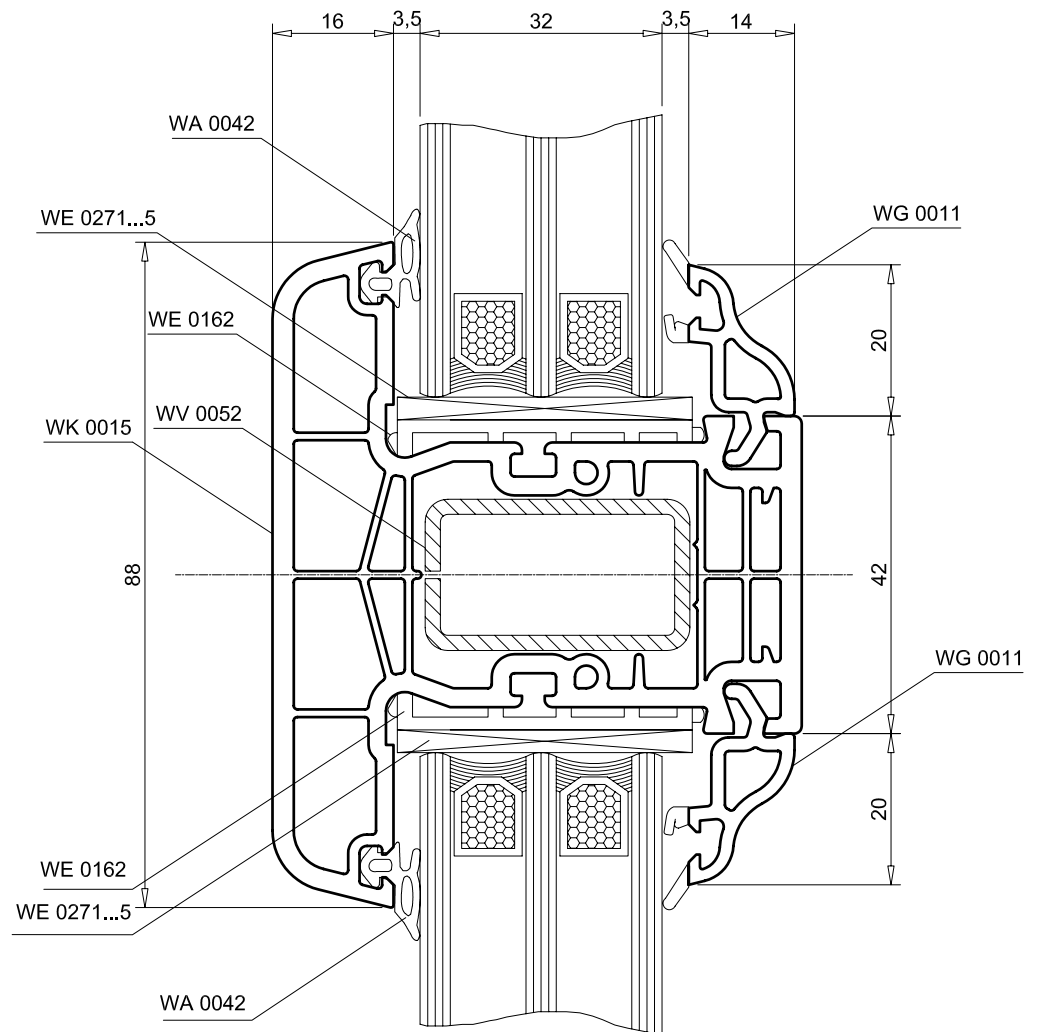
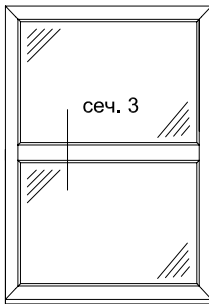

Страница:

12



Серия:

PREMIUM

Лист:

Сечение №4.

Дата:

10/2007

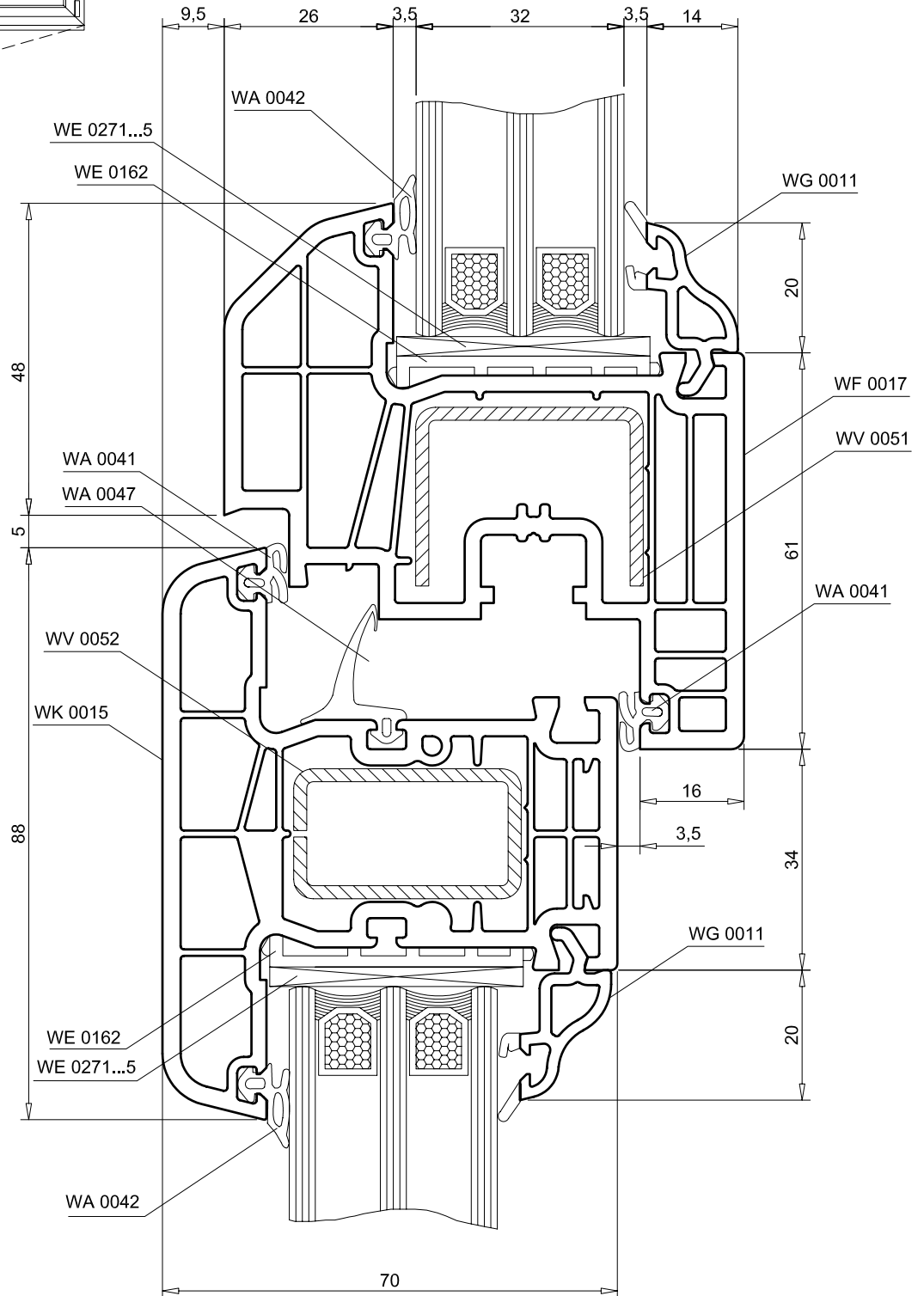
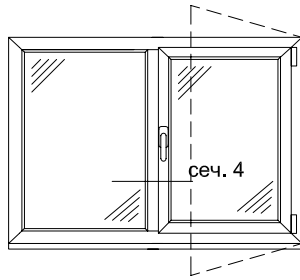

Страница:

13



Серия:

**PREMIUM**

Лист:

**Сечение №5.**

Дата:

**10/2007**

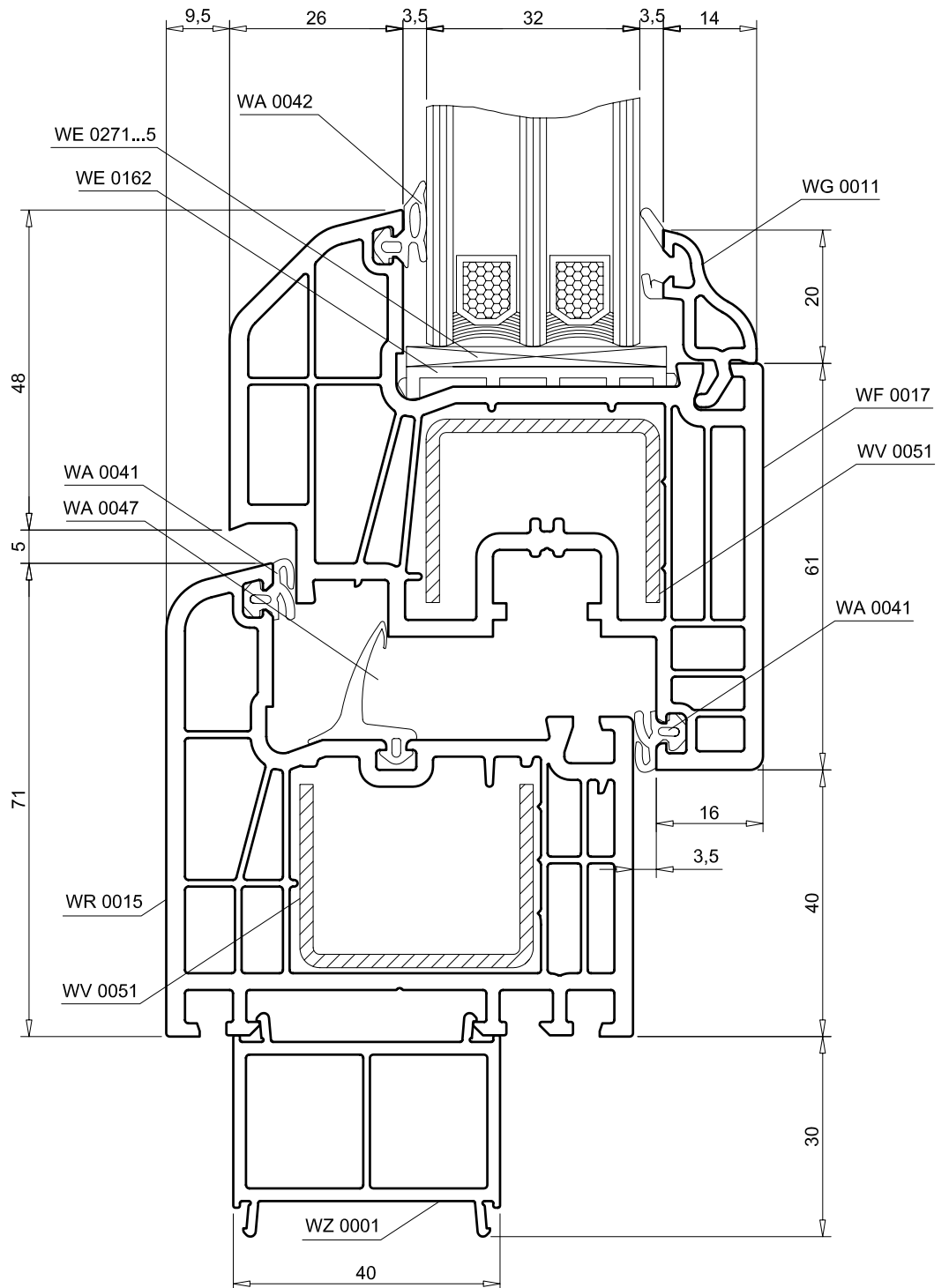
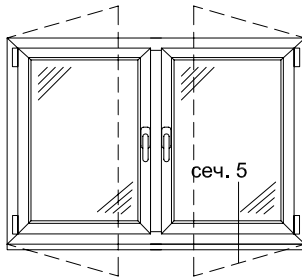



Серия:

PREMIUM

Лист:

Сечение №6.

Дата:

10/2007

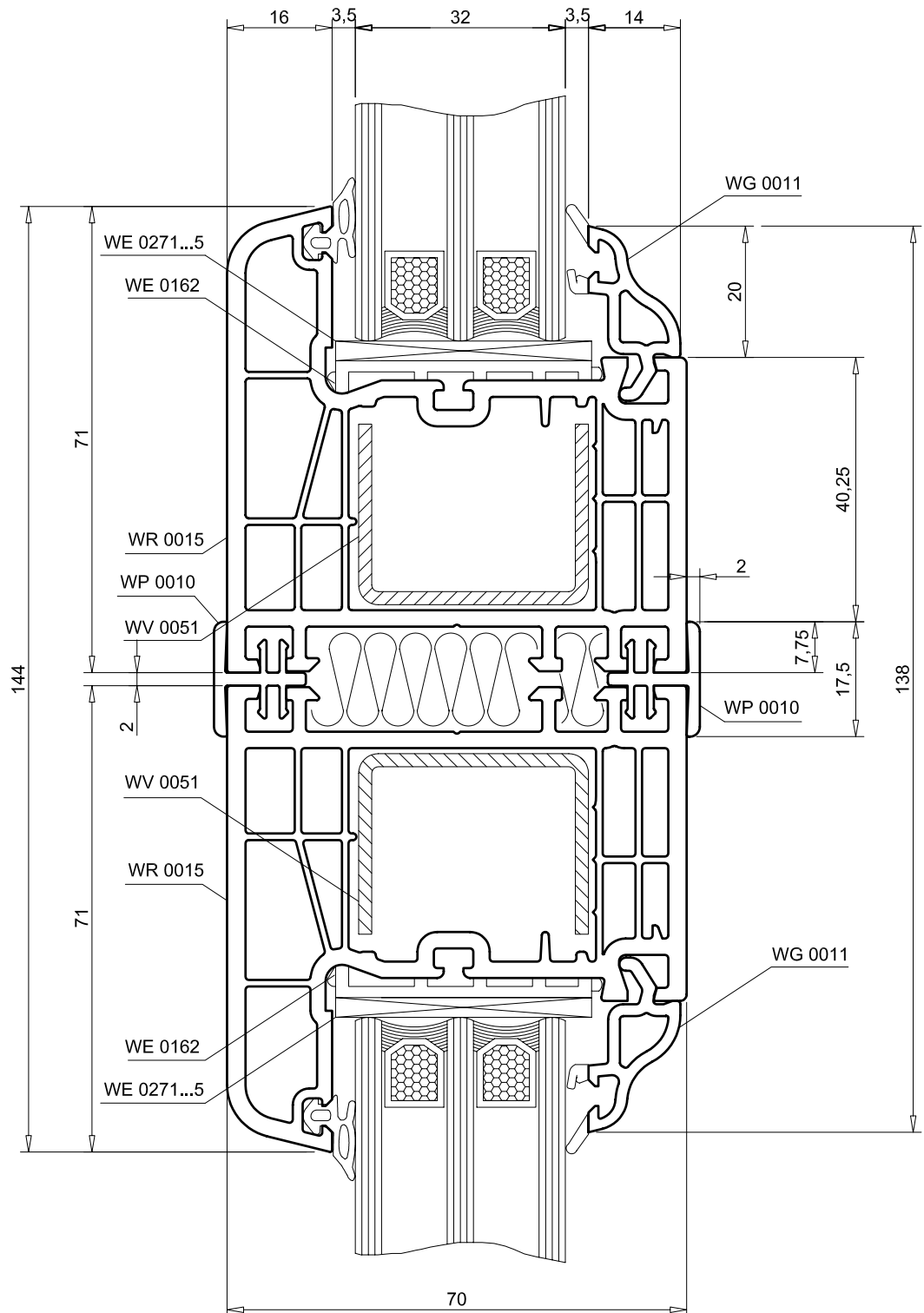
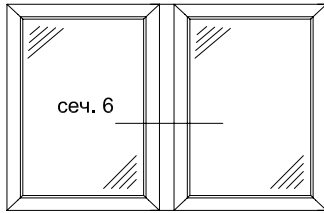

Страница:

15



Серия:

PREMIUM

Лист:

Сечение №7.

Дата:

10/2007

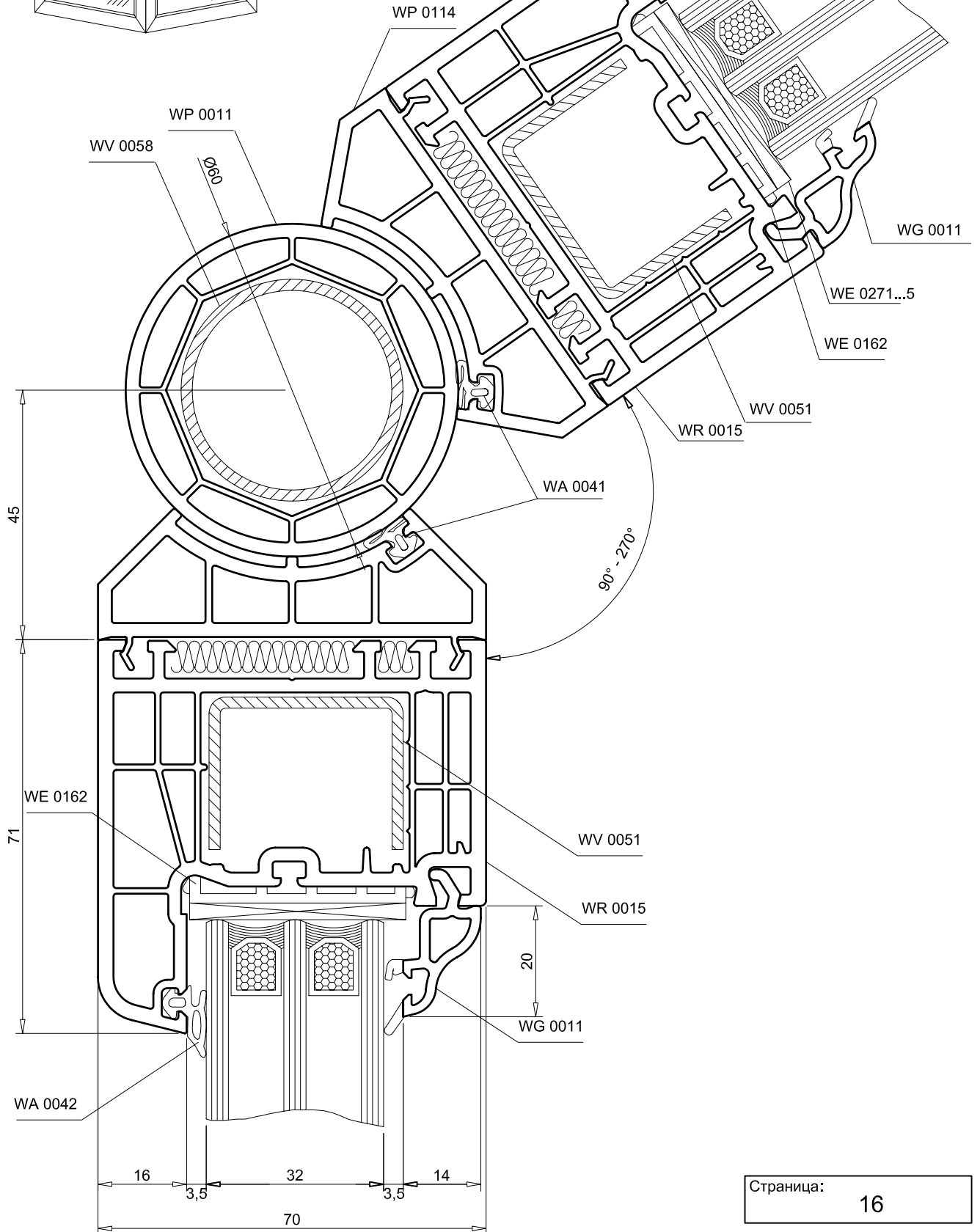
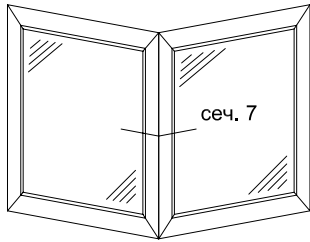

Страница:

16



Серия:

OPTIMUM

Лист:

Сечение №8.

Дата:

10/2007

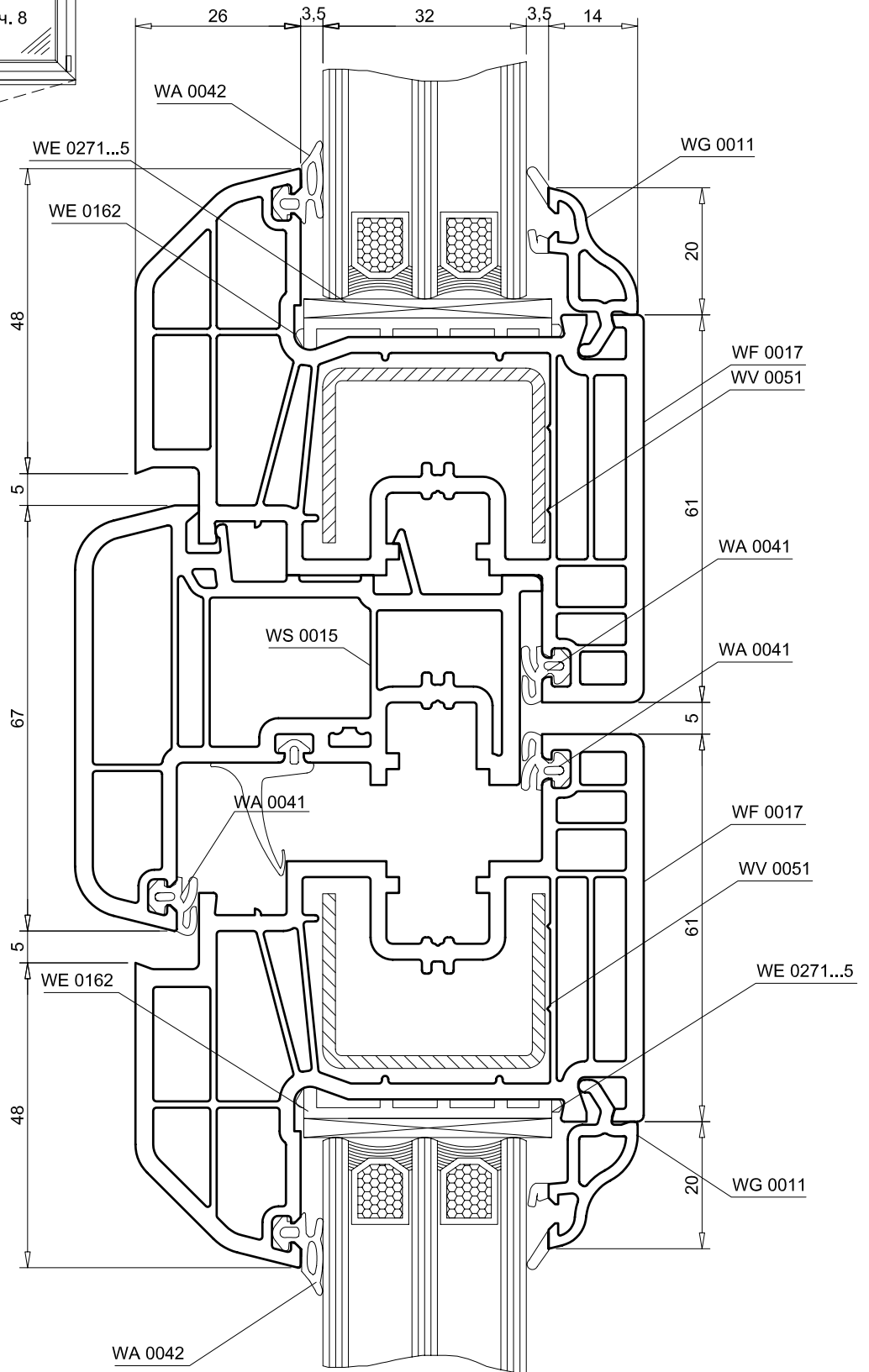
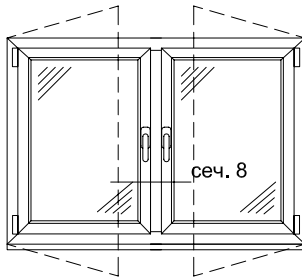

Страница:

17



Серия:

PREMIUM

Лист:

Размеры заготовок\*.

Дата:

04/2008

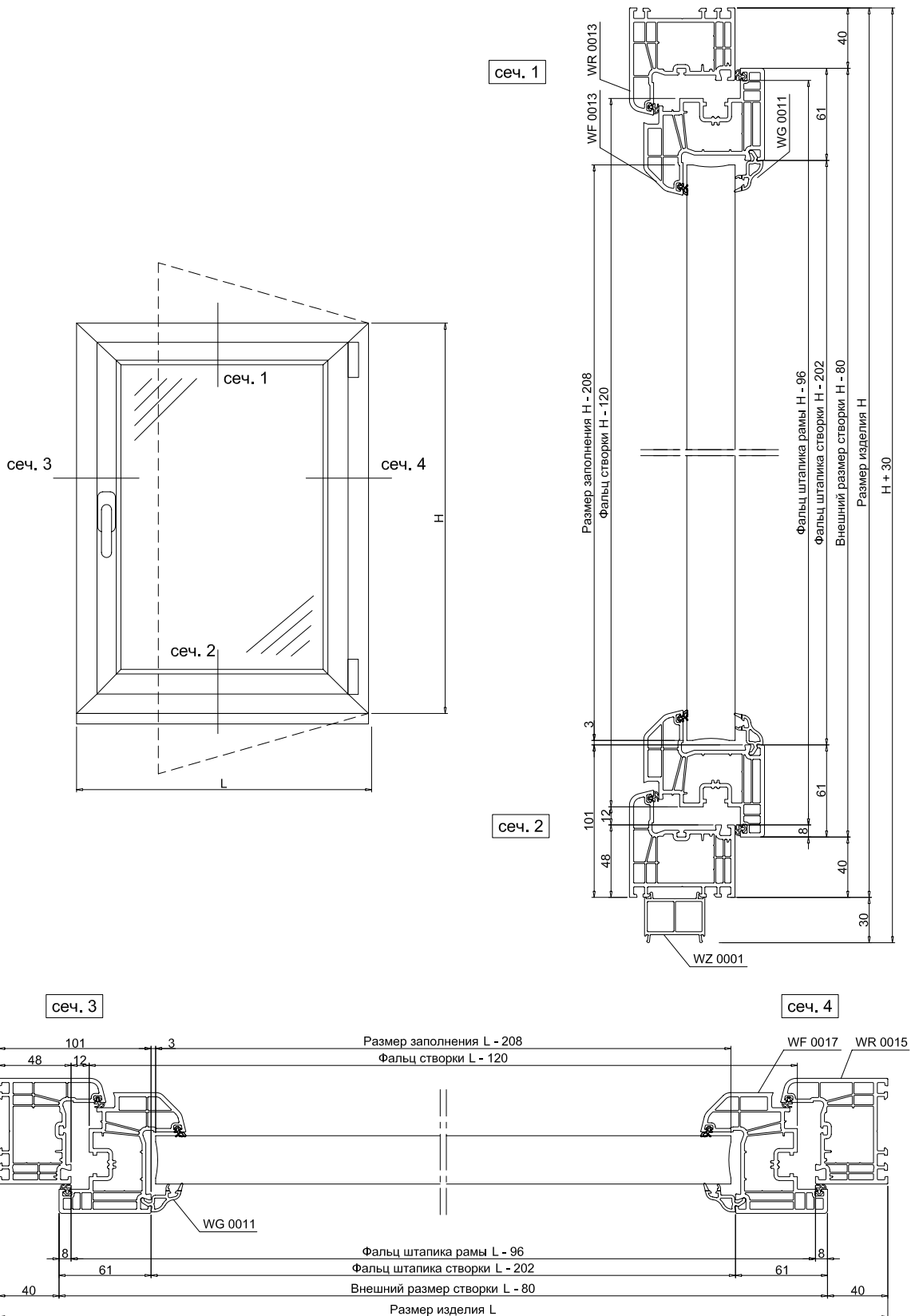

\* - для заготовок, которые подвергаются сварке, следует добавлять припуск на усадку, составляющий 3 мм. на каждую сторону.

Страница:

P1



Серия:

PREMIUM

Лист:

Размеры заготовок\*.

Дата:

04/2008

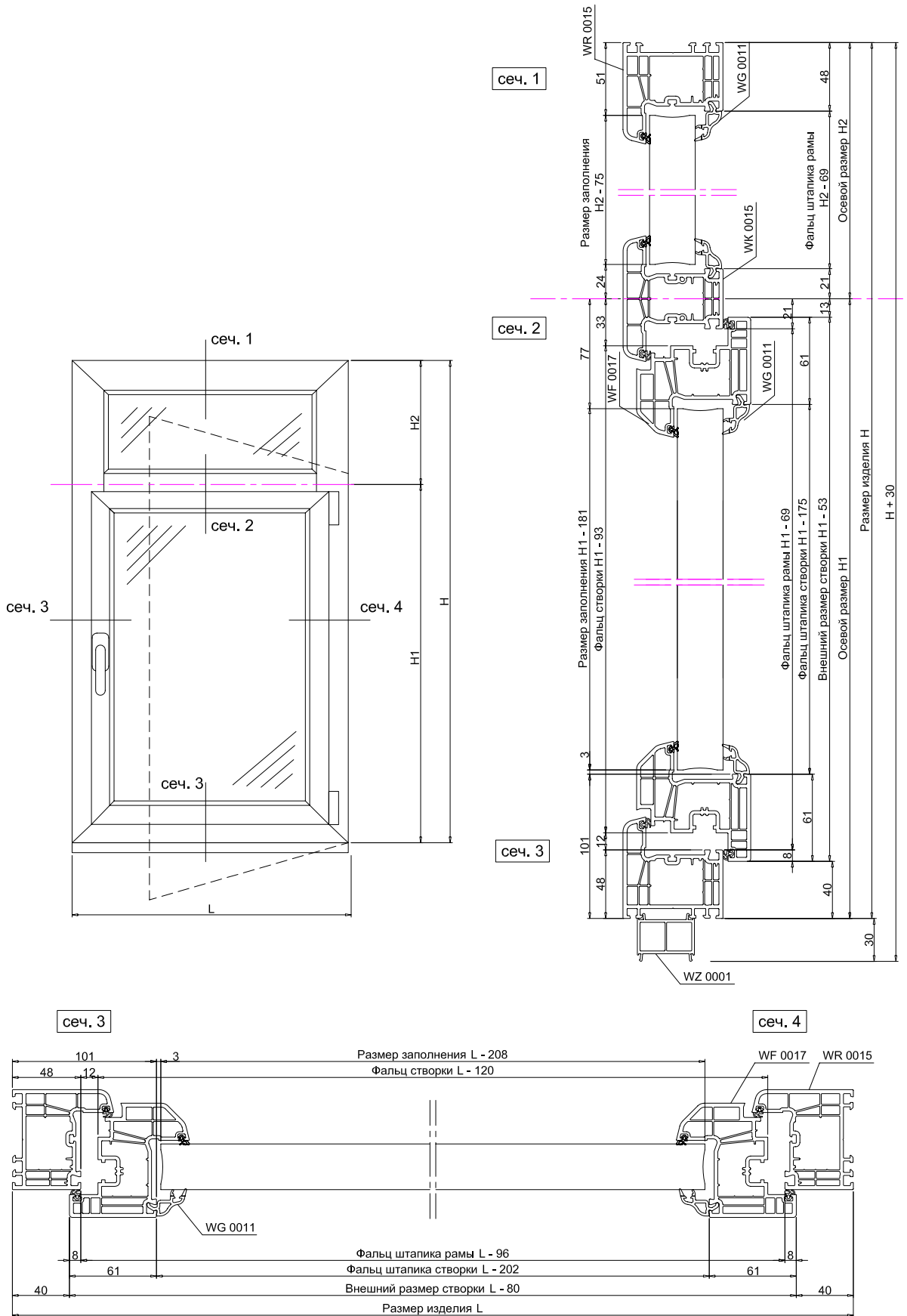

\* - для заготовок, которые подвергаются сварке, следует добавлять припуск на усадку, составляющий 3 мм. на каждую сторону.

Страница:

P2



Серия:

PREMIUM

Лист:

Размеры заготовок\*.

Дата:

04/2008

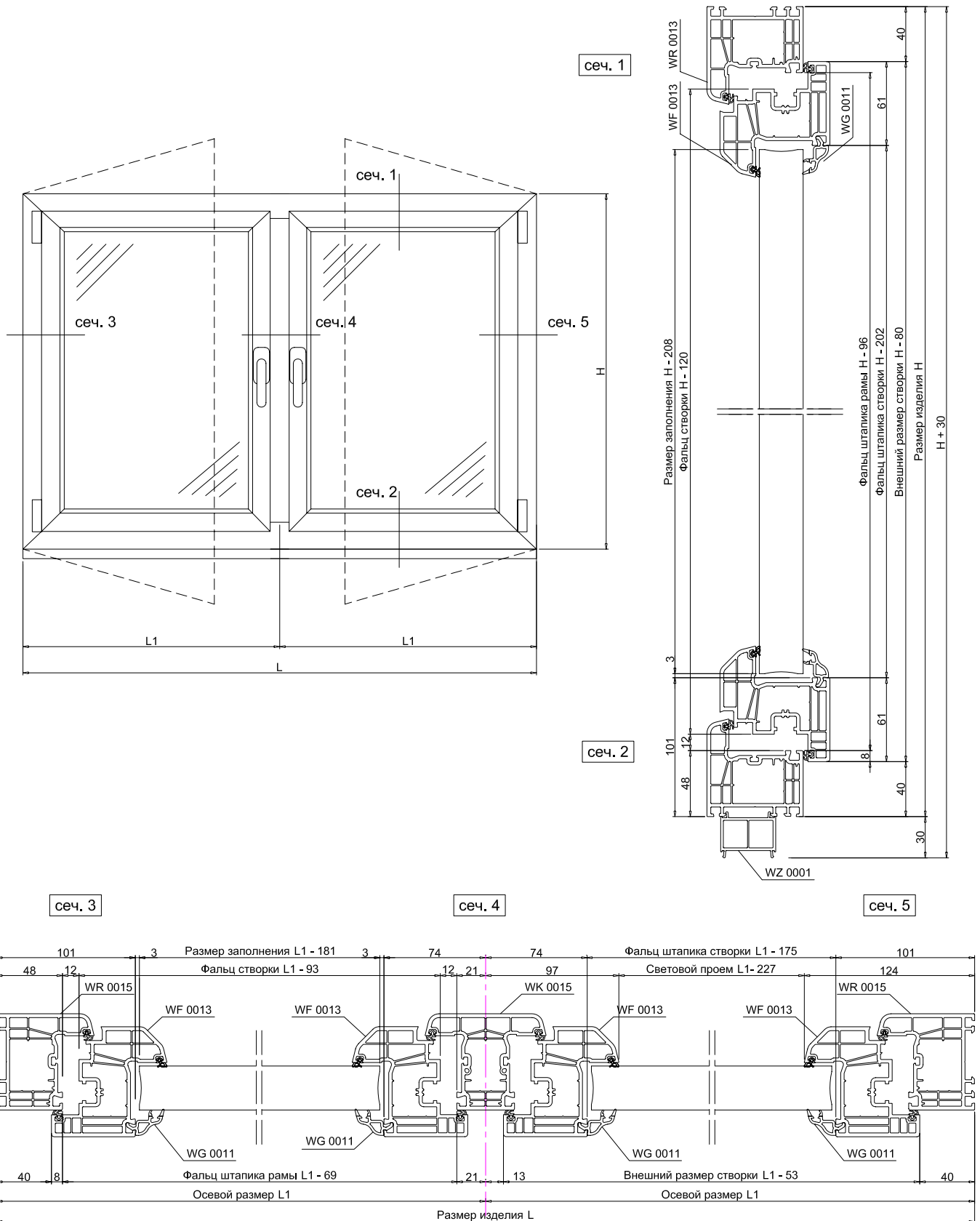

\* - для заготовок, которые подвергаются сварке, следует добавлять припуск на усадку, составляющий 3 мм. на каждую сторону.

Страница:

P3



Серия:

**PREMIUM**

Лист:

**Размеры заготовок\***

Дата:

**04/2008**

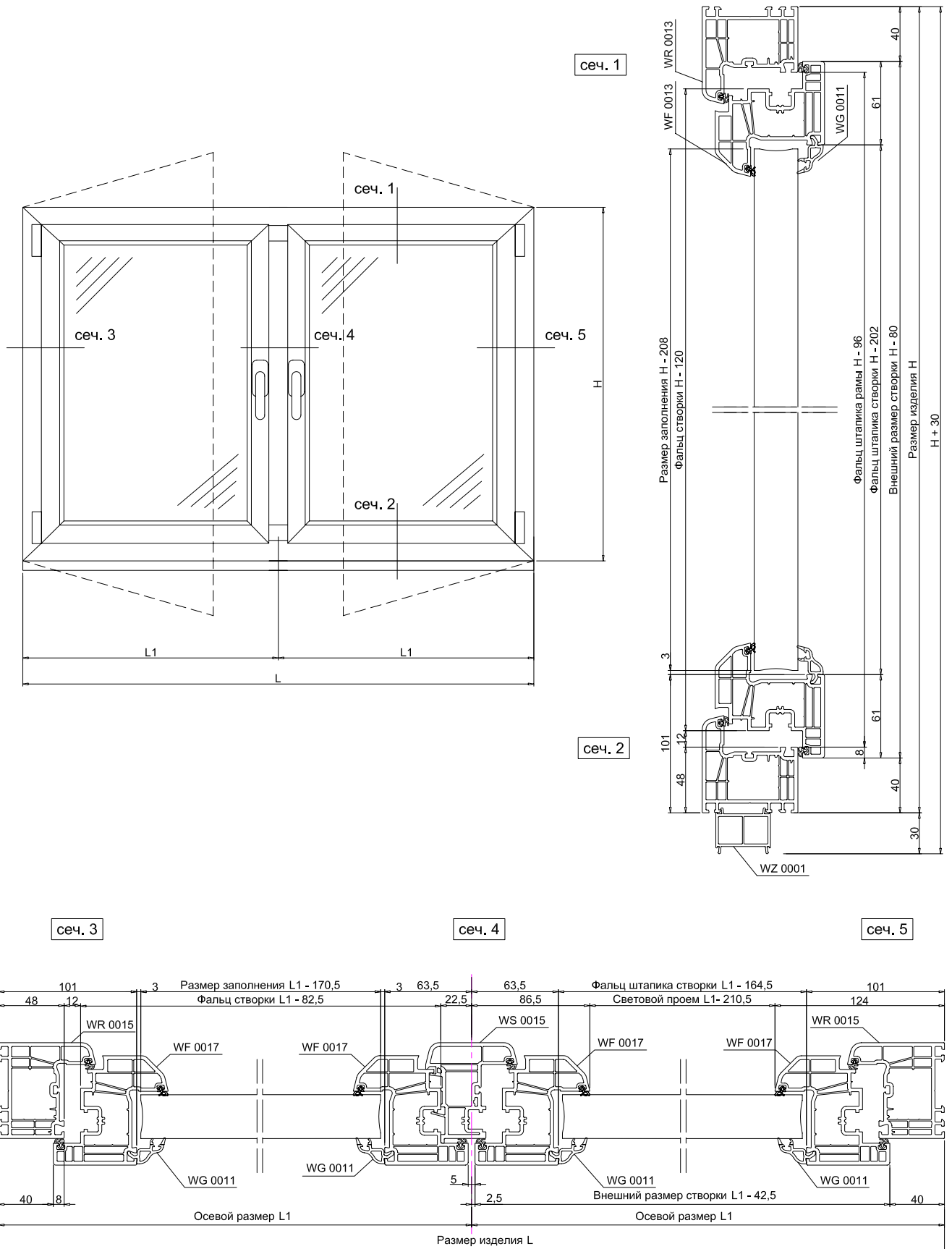

\* - для заготовок, которые подвергаются сварке, следует добавлять припуск на усадку, составляющий 3 мм. на каждую сторону.

Страница:

**P4**



Серия:

**PREMIUM**

Лист:

**Размеры заготовок\***

Дата:

**04/2008**

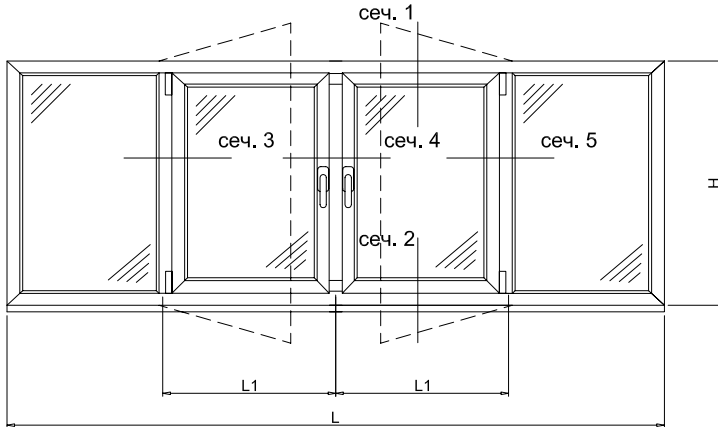

сеч. 1

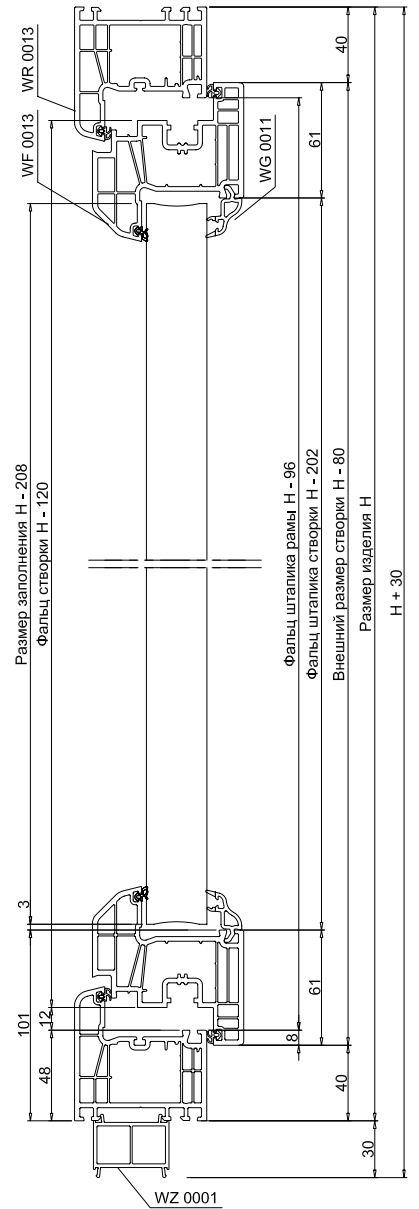

сеч. 2

сеч. 3

сеч. 4

сеч. 5

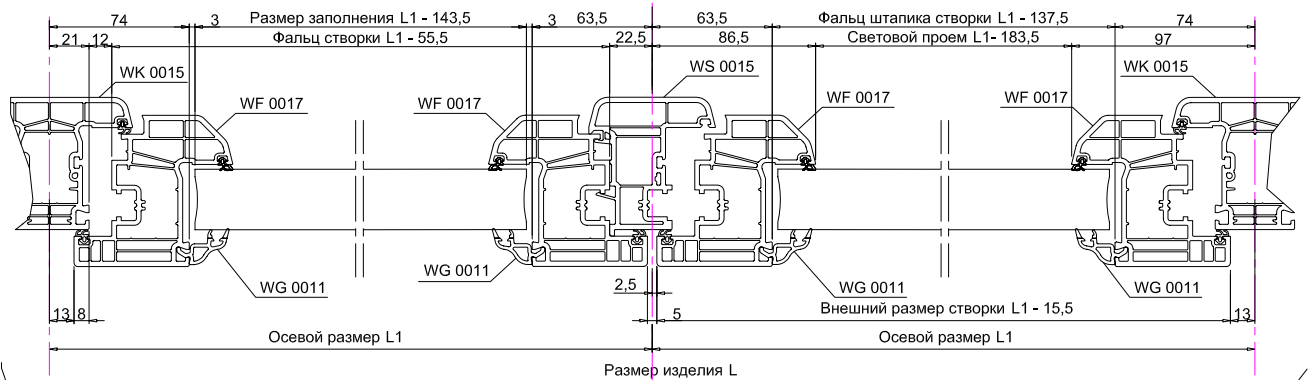

\* - для заготовок, которые подвергаются сварке, следует добавлять припуск на усадку, составляющий 3 мм. на каждую сторону.

Страница:

**P5**



Серия:

PREMIUM

Лист:

Размеры заготовок\*.

Дата:

04/2008

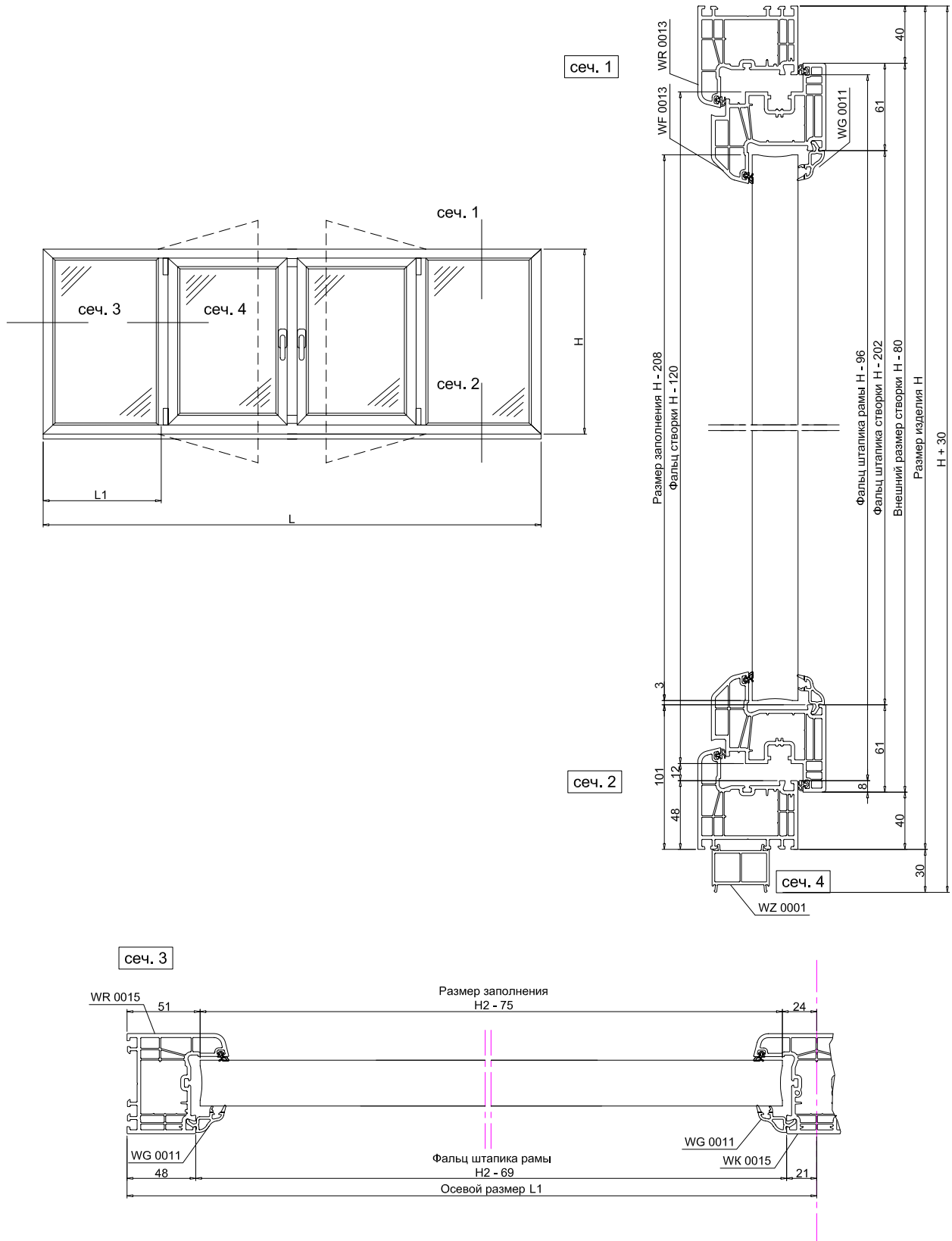

\* - для заготовок, которые подвергаются сварке, следует добавлять припуск на усадку, составляющий 3 мм. на каждую сторону.

Страница:

P6

